

Introduction

Le détecteur de fuite de gaz est une longue et mince sonde « col de cygne » qui permet de trouver des fuites dans des secteurs difficiles d'accès. Il possède une alarme réglable, une ergonomie «une main ».

Applications et dispositifs.

Utiliser le détecteur de fuite de gaz combustible avec une main pour détecter la présence des gaz combustibles. Les indicateurs audibles et visuels aident à la recherche de sources ponctuelles de fuite. Les taux "TIC" réglables éliminent la concentration en gaz de fond dans les environnements souillés.

- Une Sensibilité Plus élevée
- Taux réglable pour localiser des fuites rapidement et facilement
- Détection visuelle de fuite par des indicateurs de LED
- Sonde de précision qui détecte même les plus petites fuites
- Réponse rapide de moins de deux secondes à 40% LEL • Inclut une prise écouteur
- sonde « col de cygne ».

Règles de sécurité

Avant d'utiliser cet instrument, lire toute l'information de sûreté soigneusement. Dans ce manuel le mot "AVERTISSANT" est employé pour indiquer les conditions ou les actions qui peuvent poser des risques physiques à l'utilisateur. Le mot "ATTENTION" est employé pour indiquer les conditions ou les actions qui peuvent endommager cet instrument.

Si on utilise le détecteur de fuite de gaz en raison d'une intervention, ou si quelqu'un ou a senti une fuite combustible de gaz ou quelqu'un a une raison de croire qu'il y a une fuite de gaz. Le détecteur de fuite de gaz est conçu pour fonctionner sans produire d'étincelles ou mettre feu aux gaz qu'il détecte. La plupart des fuites combustibles de gaz sont notées longtemps avant que les niveaux de concentration aient augmenté jusqu'au point que les risques d'explosion existent.

AVERTISSEMENT !

Si on perçoit qu'un risque d'explosion existe :

- Assurer l'évacuation des personnes dans le secteur
- Appeler les autorités compétentes d'un endroit sûr
- Couper la source de gaz si possible
- Aérer les secteurs inclus si possible sans risque d'allumage
- Ne pas utiliser les commutateurs de puissance dans le secteur en question
-

Il est bien entendu qu'il faut aérer le secteur où on projette de travailler. La ventilation aidera à assurer que le gaz ne s'accumule pas en grand volume où qu'il ne peut atteindre sa limite explosive inférieure (LEL) *.

**LEL : Limite explosive inférieure - le point auquel un gaz combustible, une fois mélangé à de l'air, a développé la concentration minimum à une combustion une fois exposé à une source d'allumage. Le LEL est habituellement énoncé comme pourcentage du gaz en air, comme un rapport carburant/air, ou comme PPM.*

Symboles Internationaux



Information Importante ; voir le manuel



CE se conforme aux commandes européennes et aux indicateurs de directives des syndicats

Description :

1. Protection et sonde (interne)
2. Sonde col de cygne
3. Indicateur d'alarme
4. Indicateur Prêt
5. Contact tension/hors tension
6. Écouteur Jack
7. Ajustement De Taux De Tic (Sensibilité)
8. Clip Sonde
9. Poignée
10. Couvercle piles

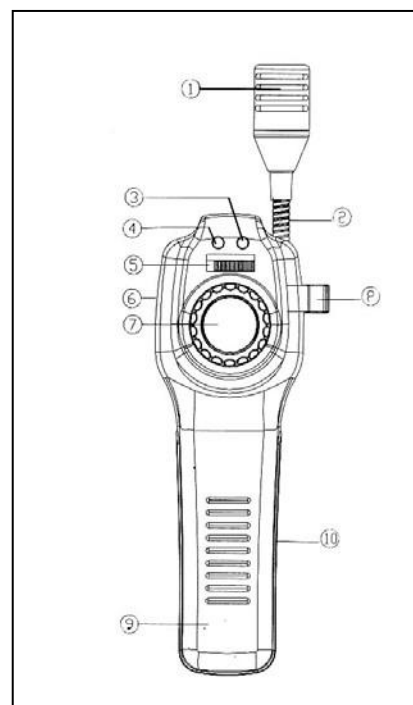

Instructions

Sur le détecteur de fuite de gaz commuter le bouton "marche/arrêt", l'indicateur « READY » s'allume. Le détecteur de fuite de gaz fonctionne par un préchauffage d'une minute et après une mise à zéro quand il est d'abord allumé en air frais. L'alarme de l'instrument peut très forte sans contact n'importe quel gaz. Cela est provoqué par le taux élevé de Tic pré réglé.

Ajustement De Taux (Sensibilité)

Chaque fois que l'instrument est mis en service, on doit effectuer un essai fonctionnel rapide. Ajuster le taux de Tic sur le niveau de « non-alarme ». Exposer alors, simplement la sonde à une fuite connue, comme un allumeur de cigarette, ou passer la sonde au-dessus d'une fuite combustible. Après le préchauffage initial, l'instrument peut être utilisé pour détecter les gaz combustibles. Quand la sonde détecte un gaz combustible, le taux tic augmentera et l'instrument fera retentir une tonalité accompagnée par la lumière « ALARME ». Pendant que la concentration de gaz augmente le tic évolue.

Si la situation réclame une opération silencieuse, ou si le bruit de fond rend difficile d'entendre le haut-parleur intégré, on peut utiliser un écouteur. La prise est au dessus de l'instrument.

Si la lumière « READY » est éteinte, les piles sont faibles. Elles devraient être remplacées immédiatement. Les piles faibles compromettront la fiabilité de l'instrument. Voir les procédures de remplacement.

Ajustement du taux de sensibilité «Tic »

Le taux tic indique quand la sonde (au bout de l'instrument) est près d'un gaz disjoint. On peut commander le taux tic en utilisant le commutateur rotatif au centre de l'instrument.

Déplacer le commutateur dans le sens des aiguilles d'une montre pour augmenter la fréquence

Déplacer le commutateur dans le sens contraire des aiguilles d'une montre pour diminuer la fréquence Un taux de tic de 4 à 8 par seconde, en air frais, est typique. Pendant que la sonde vient près d'une source de gaz, le taux tic augmente. Afin d'isoler la source de fuite, on peut devoir déplacer le commutateur dans le sens des aiguilles d'une montre, diminuant la sensibilité, ou en faisant des mouvements de sonde plus étroits.

Remplacement des piles

Remplacer les piles alcalines de 1.5 volt quand :

- La lumière « READY » verte est éteinte
- Aucune lumière ou toute autre activité ne se produit lors de mettre l'instrument en marche

Pour remplacer les piles :

- Étendre l'instrument face dessous sur un visage arrière.
- Enlever le couvercle de batterie.
- Appliquer vers le haut une pression sur le clip de couvercle de piles tout en le dégageant.
- Enlever les piles à l'aide d'une pièce de monnaie ou d'un tournevis, au besoin, pour les soulever dehors.
- Remplacer chacune des trois piles avec des neuves.

Remplacement de la sonde

Bien que la sonde soit conçue pour offrir beaucoup d'années de service fiable, elle peut devenir inopérable si elle est submergée dans un liquide ou physiquement endommagée. Pour remplacer la sonde :

- Arrêter l'instrument
- Enlever la protection supérieure du bout en serrant directement vers le haut de l'entaille d'alignement qui sépare les deux moitiés de la protection.
- C'est un composant vigoureux, mais attention aux fils.
- Tirer la sonde directement vers le haut de son logement.
- Remplacer la sonde en l'insérant directement dedans.
- Rassembler en ordre inverse.

Caractéristiques

Sensibilité	50 ppm de méthane
Type de sonde	A base de semi-conducteur
Temps de préchauffage	En secondes Approx.60
Temps de réponse	Moins de 2sec. (jusqu'à 40% LEL)
Coefficient D'utilisation	Continu
Alimentation en énergie	3 piles 1,5 Volts
Autonomie	8 heures d'utilisation continue, typique
Alarme	Visible et audible à 10% LEL pour le méthane. Peut être calibré pour d'autres concentrations ou gaz.

Conditions de fonctionnement

Pour assurer les lectures précises l'employer seulement quand l'air ambiant est dans cette marge :

Température : 32 à 120°F

Humidité : Rhésus de 10 à de 90% (non condensation)

Gaz Détectés

Détecte une grande variété de gaz, y compris quelques gaz toxiques, et des vapeurs. La liste suivante représente seulement une partie des gaz plus communs qu'il détectera.

Combustible :

- Gaz Naturel
- Propane
- Butane
- Méthane
- Acétone
- Alcool
- Ammoniaque
- Vapeur
- Oxyde de carbone
- Essence
- Carburant pour réacteurs
- Sulfure D'Hydrogène
- Fumée
- Dissolvants Industriels

- Diluant De Laque
- Naphte