

DYNAMOMETRE DIGITAL

- Caractéristiques.
- Haute précision et haute résolution.
- Cinq modes de mesure et trois modes d'affichage pour augmenter l'efficacité des tests au maximum.
- 3 trois unités de mesure N (Newton), kg (kilogramme) et IB (livre) et la conversion.
- Grand Ecran de 6 digits
- Fonction de réglage l'accélération de pesanteur, L'utilisateur peut entrer la valeur précise de l'accélération de pesanteur de l'endroit de utilisation afin d'effectuer des tests et conversion d'unité plus précisément.
- Fonction mini et maxi avec avertisseur sonore en cas de dépassement de limite.
- Mémorisation de 896 valeurs
- L'appareil s'arrêtera automatiquement si aucune opération n'est effectuée dans un délai de 10 minutes.
- Recharge des batteries, La tension de charge fournie est comprise entre 100V et 240V. ce qui peut adapter à la plupart des secteurs locaux et étranger. Il possède également des fonctions de protection contre les court-circuits , fuite et surcharge.
- Dimensions de montage adaptées pour la plupart des montages.
- Rotation de l'affichage à 180° avec la touche « PRINT ».
- Remise à zéro rapide, quand le système s'est arrêté accidentellement
- Maintien de valeur de crête. Maintient l'affichage de la valeur de crête jusqu'à la pression sur « ZERO ».
- Fonction AUTO PEAK, permet de relever les crêtes mini et maxi et enregistrement en mémoire.
- Arrêt automatique configurables
- Retro éclairage sur action, si une force est exercée.
- Impression des données mémorisées par le port RS232.

Spécificités (capteur interne)

Modèle	HF-2	HF-5	HF-10	HF-20	HF-50	HF-100	H F-200	HF-500	Hf-1000	
Valeur de crête	2	5	10	20	50	100	200	500	1000	
	2	0.5	1	2	5	10	20	50	100	
	0.44	1.1	2.2	4.4	11	22	44	110	220	
Lecture	0.001	0.001	0.01	0.01	0.01	0.1	0.1	0.1	1	
	0.0001	0.0001	0.001	0.001	0.001	0.01	0.01	0.01	0.1	
	0.0001	0.0001	0.001	0.001	0.001	0.01	0.01	0.01	0.1	
Indication erreur									±0.50%	± 1.0%
Unités	N, kg, lb									
Data interface	Rs232 DB9									
Alimentation	Batteries rechargeable avec adaptateur (100-240V)									
Capteur	S-type INTERNE									

Ambiente T	5°C à -35°C
Transport °	10°C à -60°C
humidité	15% à 80%RH
environnement	Non corrosive, éviter l'humidité
poids	2000g
taille	273X 182 X70mm

Spécificités (capteur Externe)

Modèle	HF-2K	HF-5K	HF-10K	HF-20K	HF-50K	HF-100K	H F-200K	HF-500	Hf-1000K	
Valeur de crête	2000N	5000N	10KN	20KN	50KN	100KN	200KN	500KN	1000KN	
Lecture	1N	1N	0,01KN	0,01KN	0,01KN	0.1KN	0.1KN	0.1KN	1KN	
	0,1kg	0,1kg	0,001Mg	0,001Mg	0,001Mg	0.01Mg	0.01Mg	0.01Mg	0.01Mg	
	0,11lbs	0,11lbs	0.001Klbs	0.001Klbs	0.001Klbs	0.01Klbs	0.01Klbs	0.01Klbs	0.01Klbs	
Indication erreur									±0.50%	± 1.0%
Unités	N (KN), kg (Mgou T), lb (Klb)									
Data interface	Rs232 DB9									
Alimentation	Batteries rechargeable avec adaptateur (100-240V)									
Capteur	S-type INTERNE									
Ambiente T°	5°C à -35°C									
Transport T°	10°C à -60°C									
humidité	15% à 80%RH									
environnement	Non corrosive, éviter l'humidité									
poids	2 Kg			9 kg			24 Kg / 36 Kg			
taille	273X 182 X70mm						310X260X190mm			

Model specification	HF2000K	HF3000K	
---------------------	---------	---------	--

Valeur de crête	2000KN	3000KN
division	1KN	
	0.1 Mg	
	0.1 Klb	
Erreur	1%	
Unités	N / (KN). kg / (Mg or 0, lb (Klb))	
Data interface	Rs232 DB9	
Alimentation	Batteries rechargeable avec adaptateur (100-240V)	
Capteur	S-type INTERNE	
Ambiente T°	5°C à -35°C	
Transport T°	10°C à -60°C	
humidité	15% à 80%RH	
environnement	Non corrosive, eviler l'humidité	
poids	36 kg	
taille	310x260x190mm	

Schéma structurel



Schéma structurel Capteur Extérieur



Capteur à flasque

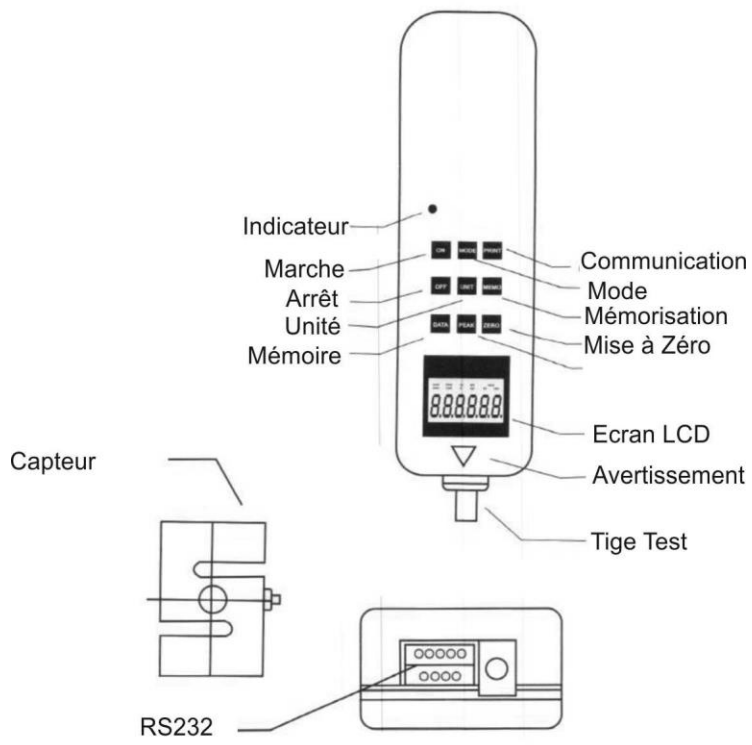
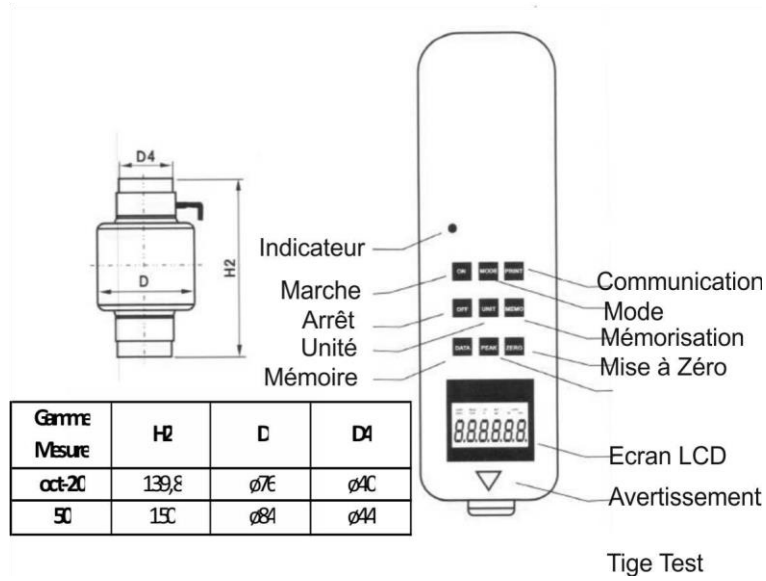
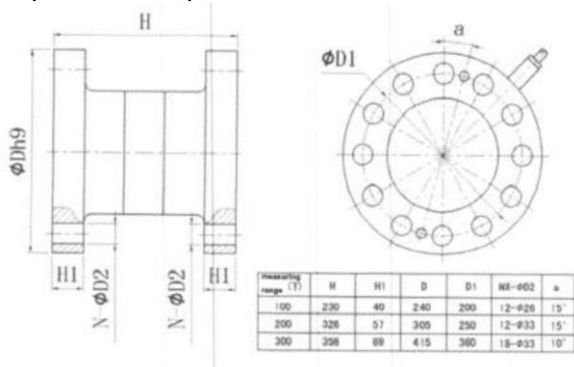

Ecran

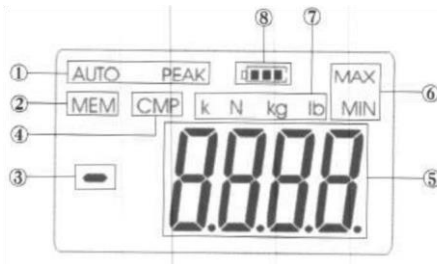

1. **PEAK :** Quand la «PEAK» est affiché cela indique que le mode de pique maximal (mode de maintien maximal), va afficher la valeur de crête jusqu'au dégageant jusqu'à la pression de « Zéro ». Quand «PEAK AUTO» est affiché, cela indique que la valeur de crête sera maintenu pendant 2 secondes et puis effacée automatiquement. Si «PEAK» n'est pas affiché, Cela indique que le « mode réel » (mode en temps réel de la valeur de charge) est utilisé, la valeur sur l'écran changera en conséquence avec la charge.
2. « MEM » les données sont stockées et mémorisées, « MEM » sera affiché.
3. DATA En pressant « DATA » pour vérifier des données mémorisées, « MEM » clignotera. Si la tension de poussée est négative (-). Le signe négatif est affiché , si la valeur de traction est de valeur positive le signe positif ne sera pas affiché
4. CMP Fonction comparative. En plaçant la valeur comparative par CPDT, la fonction est activée et « CMP » affiché. Le défaut comparatif est considéré comme la pleine gamme de mesure, il peut régler selon la demande pendant l'utilisation.
5. Si « MIN » est affiché , cela indique que la valeur est en dessous de la limite inférieure ; quand « MAX » affiché cela indique que la mesure est au-dessus de la limite supérieure.

CLAVIER

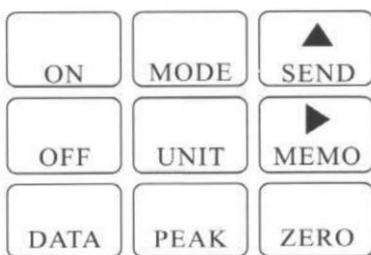

1. « ON » : Presser ce bouton pour la mise en service de l'appareil, l'indicateur lumineux de mise sous tension, s'allume, puis le modèle de l'appareil est affiché sur l'écran pendant l'initialisation. Apres cet affichage, presser « ZERO » pour mettre l'appareil à son point zéro.
2. « OFF » : Presser ce bouton pour arrêter l'appareil, les données mémorisées ne seront pas perdues.
3. « DATA » : Presser ce bouton pour mémoriser la valeur affichée, le sigle « MEM » à l'écran clignote. Presser « PEAK » pour sortir de ce mode.
4. « UNIT » : Presser ce bouton pour modifier l'unité de mesure : N, kg , lb seront affichés suivant l'unité choisie. Pou le modèle HF10K, les unités peuvent être combinées avec K pour N soit KN, T pou Tonne, Klb pour kilo livre.
5. « PEAK » : Presser ce bouton pour commuter entre le mode mesure, PEAK , AUTO PEAK et normal.
6. « PRINT » : Lorsque l'appareil est éteint presser ce bouton puis « ON », les données mémorisées dans l'appareil seront transmises à l'ordinateur via le câble d'interface (selon modèle). Sous le mode « MODE », presser ce bouton pou modifier du chiffre clignotant entre 0 et 9.
7. « MEMO » :En appuyant sur ce bouton, les mesures affichées sur l'écran seront stockées. Les données stockées peuvent être rappelées avec le bouton « DATA ». Les données peuvent être supprimées par le bouton zéro, et par la touche « PRINT », elles peuvent être transmises à l'ordinateur pour l'analyse

8. « ZERO » : Après avoir appuyé sur ce bouton, la valeur affichée sur l'écran sera effacée. Quand la charge de la fixation dépasse de 20% la gamme de mesure ou que la charge de l'appareil dépasse de 20% la gamme de mesure, une mise à zéro peut être effectuée par ce bouton. Appuyer sur ce bouton pendant 4 secondes, les mesures stockées seront complètement effacées.
- « MODE » : Pour les fonctionnalités détaillées voir Fonctions.

« FONCTIONS »

Presser ce bouton, XX affiche TEST et après 2 secondes 0001, modifier la valeur avec le bouton « PRINT », la sortie de cette fonction est confirmée par l'affichage de « SelecEnd »

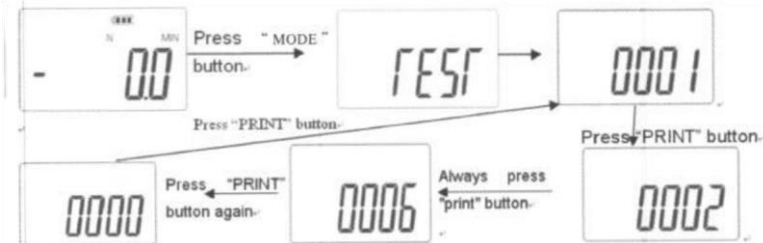

Différents modes :

- 0000 mode de lecture temps réel
- 0001 mode standard
- 0002 mode crête pousser, tirer
- 0003 mode crête tirer
- 0004 mode crête pousser
- 0005 mode contact externe travail/repos
- 0006 mode contact externe repos

0000 mode de lecture temps réel

Dans n'importe quelle situation, l'appareil affiche la valeur de charge en temps réel, la fonction « PEAK » n'est accessible.

0001 Mode par défaut. Dans ce mode (mode par défaut en sortie d'usine) l'appareil affiche la valeur en temps réel et 3 types de statuts peuvent être réglés.

- 1 : sans valeur de crête.
- 2 : avec valeur de crête ; en pressant le bouton « PEAK », l'appareil affiche « PEAK » et la valeur de crête en poussée ou en tirée et la maintien à l'affichage.
- 2 : avec valeur de crête ; en pressant encore le bouton « PEAK », l'appareil affiche « PEAK AUTO » et la valeur de crête en poussée ou en tirée et la maintien à l'affichage pendant environ 5 secondes et revient à l'affichage normal.

0002 mode crête push-pull, nécessite la connexion externe (suivant modèle).

0003 mode crête pull, nécessite la connexion externe (suivant modèle).

0004 mode crête push, nécessite la connexion externe (suivant modèle).

0005 et 0006 mode contact externe travail/repos et repos nécessite la connexion externe (suivant modèle).

Fonctions MINI , MAXI et COMPARAISON

MINI Presser la touche « MODE » pour arriver à l'affichage de « H1DT », pour régler la valeur mini comme indiqué ci-dessous.



Régler la valeur mini avec les touches « PRINT » et « DATA ». Lorsque que la valeur lue sera inférieure à la valeur minimum, « MIN » sera affiché à l'écran.

MAXI Presser la touche « MODE » pour arriver à l'affichage de « AoDT », pour régler la valeur maxi comme indiqué ci-dessous.



Régler la valeur mini avec les touches « PRINT » et « DATA ». Lorsque que la valeur lue sera supérieure à la valeur minimum, « MIN » sera affiché à l'écran accompagné d'un signal sonore.

COMP Presser la touche « MODE » pour arriver à l'affichage de « CPDT », pour régler la valeur de comparaison avec les touches « PRINT » et « MEMO ».

Lors de la mesure, si la valeur relevée est supérieure à la valeur de comparaison, l'appareil émet alors une série de bips sonore courts.

RETRO ECLAIRAGE : Presser la touche « MODE » pour arriver à l'affichage de « Light », pour régler la valeur du rétro éclairage avec les touches « PRINT » pour Yes or NO.

ARRET AUTOMATIQUE : Presser la touche « MODE » pour arriver à l'affichage de « SETEND », pour régler la valeur de l'arrêt automatique.

PRINT : Cette fonction permet d'imprimer les données mémorisées dans l'appareil via le câble RS232.

Dans le CD joint, existe un programme « Data export program », lancer l'application « setup », elle permet de gérer les importations/exportations de données beaucoup plus aisément.

GRAVITE : Cette fonction permet de modifier la valeur de l'accélération gravitationnelle dans l'appareil fixée à 9.8 en sortie d'usine.

Presser le bouton « ON », puis immédiatement le bouton « PEAK ». Modifier la valeur avec « PRINT » et « MEMO », valider par « MEMO ».

UTILISATION : Utiliser l'appareil comme sur la figure ci-dessous, toujours perpendiculaire à la charge.

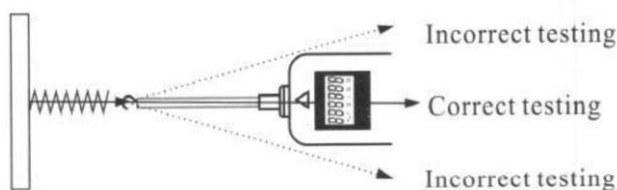

Notes : L'appareil doit être chargé pendant 8 heures avant sa première utilisation. Utiliser le câble RS232 fourni en cas de connexion avec un PC. Cet instrument est fragile, utilisez le en suivant bien les instructions de ce manuel. Ne pas démonter, surcharger, cela entrainerait une annulation de la garantie. Bien fixer en les vissant à fond chaque accessoires. L'appareil émet un avertissement sonore en cas de surcharge de 105%, arrêter immédiatement les mesures dans ce cas. Dans le cas de problème, effectuer un « RESET » de l'appareil avec le bouton situé sur le côté gauche de l'appareil.

En cas de montage fixe , respecter le schéma ci-dessous.

