

MESURE D'ENVIRONNEMENT MULTIFONCTIONNEL 5 EN 1

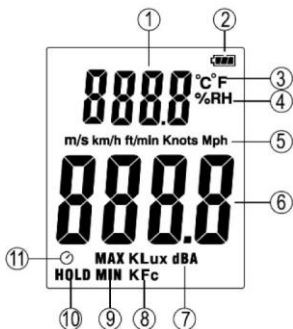

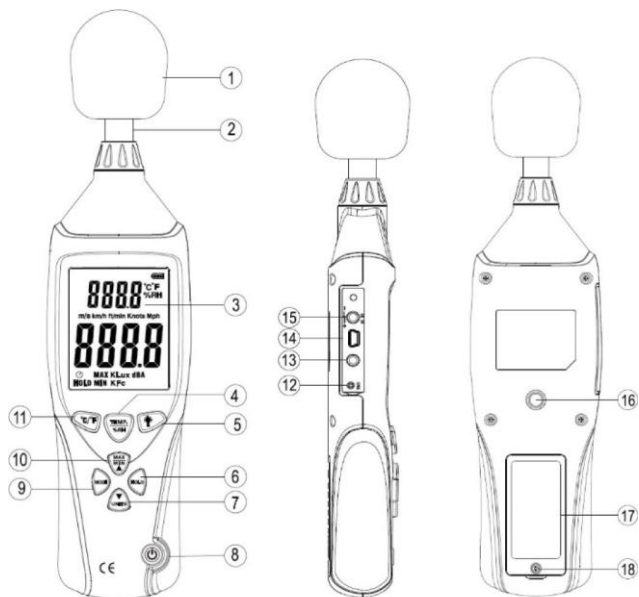

MODE D'EMPLOI

1. Introduction

Aux résidents de l'Union européenne



Informations environnementales importantes concernant ce produit. Ce symbole sur l'appareil ou l'emballage indique que l'élimination d'un appareil en fin de vie peut polluer l'environnement. Ne pas jeter un appareil électrique ou électronique (et des piles éventuelles) parmi les déchets municipaux non sujets au tri sélectif ; une déchetterie traitera l'appareil en question. Renvoyer l'appareil à votre fournisseur

ou à un service de recyclage local. Il convient de respecter la réglementation locale relative à la protection de l'environnement.

En cas de questions, contacter les autorités locales pour élimination. Nous vous remercions de votre achat ; Lire attentivement le présent mode d'emploi avant la mise en service de l'appareil. Si l'appareil a été endommagé pendant le transport, ne pas l'installer et consulter votre revendeur.

2. Consignes de sécurité

	Garder l'appareil hors de la portée des enfants et des personnes non autorisées.
	Protéger de la pluie, de l'humidité et des projections d'eau.
	Protéger l'appareil des chocs et de l'abus. Traiter l'appareil avec circonspection pendant l'opération.
	Protéger l'appareil des températures extrêmes et de la poussière.
	Il n'y a aucune pièce réparable par l'utilisateur. Commander des pièces de rechange éventuelles chez votre revendeur.

3. Directives générales

Se référer à la garantie de service et de qualité Velleman@ en fin de ce mode d'emploi.

- Se familiariser avec le fonctionnement de l'appareil avant de l'utiliser. ● Toute modification est interdite pour des raisons de sécurité.
- N'utiliser l'appareil qu'à sa fonction prévue. Un usage impropre annule d'office la garantie.

4. Caractéristiques

● affichage : lux, °C, °F, % RH, dB-A, dB-C, dB-bas et dB-haut, m/s, km/h, ft/min, noeuds, mph ● large afficheur LCD 4 digits rétroéclairé ● rétention de données (data hold) et rétention max. (max hold) ● extinction automatique et indication de pile faible ● inclut : pile de 9 V, sonde pour température et humidité, capteur lumineux, sonde anémomètre, pochette et boîte colorée

5. Description

1	affichage de la température/humidité
2	indicateur de pile
3	unité de température
4	symbole d'humidité
5	unité de vitesse d'air
6	afficheur

Se référer aux illustrations en page 2 de ce mode d'emploi.

Afficheur

7	niveau sonore
8	unité de luminosité
9	valeur MIN/MAX
10	el d'afficha e
11	temporisateur pour éteindre

1	are-vent
2	microphone
3	afficheur LCD
4	bouton tem érature/humidité
5	rétroéclairage
6	bouton de rétention de données
7	bouton de sélection d'unité
8	bouton d'alimentation
9	bouton de sélection de fonction

10	bouton MIN/MAX
11	bouton de sélection OC/OF
12	étalonner le niveau sonore
13	connexion pour sonde
14	connexion our ca teur
15	source d'alimentation externe
16	connexion pour trépied
17	compartiment à piles
18	vis

6. La pile

1. Eteindre l'appareil pour remplacer la pile.
2. Ouvrir le compartiment à piles avec un tournevis approprié.
3. Retirer la pile usée et la remplacer par une pile neuve de 9 V.

Respecter la polarité indiquée dans le compartiment à piles.

4. Fermer le compartiment à piles.

Avertissement : Ne jamais perforer les piles et ne pas les jeter au feu (danger d'explosion). Ne jamais recharger des piles alcalines. Se débarrasser des piles en respectant la réglementation locale relative à la protection de l'environnement. Garder les piles hors de la portée des enfants.

7. Emploi

7.1 Fonctionnement de base

1. Appuyer sur le bouton d'alimentation pour allumer le mètre.
2. Enfoncer le bouton de rétroéclairage pour allumer ou éteindre le rétroéclairage.
3. Appuyer brièvement sur le bouton gel d'affichage pour geler la valeur sur l'écran. Appuyer de nouveau pour dégeler l'affichage.
4. Maintenir enfoncé le bouton MIN/ MAX pour afficher la valeur maximale enregistrée, appuyer à nouveau pour afficher la valeur minimale enregistrée. Appuyer à nouveau pour quitter la fonction.
5. Maintenir enfoncé le bouton d'alimentation pendant 3 secondes pour éteindre le mètre.

7.2 Mesurer le niveau sonore

1. Appuyer sur le bouton de sélection de fonction jusqu'à ce que l'unité du niveau sonore s'affiche.
2. Diriger le microphone vers la source sonore à une distance de 1 à 1.5 m. Le niveau sonore s'affiche.

7.3 Mesurer la luminosité

1. Connecter la sonde de lumière au mètre.
2. Appuyer sur le bouton de sélection de fonction jusqu'à ce que l'unité de luminosité s'affiche.

3. Appuyer sur le bouton de sélection d'unité pour sélectionner l'unité de luminosité.
4. Le niveau lumineux s'affiche.

7.4 Mesurer la vitesse d'air

1. Connecter la sonde anémomètre au mètre.
2. Appuyer sur le bouton de sélection de fonction jusqu'à ce que l'unité de vitesse d'air s'affiche.
3. Appuyer sur le bouton de sélection d'unité pour sélectionner l'unité de vitesse d'air.
4. La vitesse d'air s'affiche.

7.5 Mesurer la température

1. Connecter la sonde de température/humidité au mètre.
2. Appuyer sur le bouton de sélection de température/humidité jusqu'à ce que l'unité de température s'affiche.
3. Appuyer sur le bouton de sélection °C/°F pour sélectionner l'unité de température.
4. La valeur s'affiche sur l'écran.

7.6 Mesurer le niveau d'humidité

1. Connecter la sonde de température/humidité au mètre.
2. Appuyer sur le bouton de sélection de température/humidité jusqu'à ce que le niveau d'humidité s'affiche.
3. La valeur s'affiche sur l'écran.

7.7 Etalonnage

1. Sélectionner la pondération de fréquence A.
2. Connecter soigneusement le microphone au calibreur (non incl.).

3. Etalonner le microphone jusqu'à 94 dB par le potentiomètre CALL. Pour cela, utiliser l'outil d'étalonnage fourni. Remarques :
- Il est conseillé d'étalonner le mètre une fois par an.
 - La SA Velleman ne prévoit aucun certificat d'étalonnage.

8. Nettoyage et entretien

- Nettoyer régulièrement l'appareil avec un chiffon humide non pelucheux. Eviter l'usage d'alcool et de solvants. NE JAMAIS immerger l'appareil dans un liquide.
- Ranger le mètre dans un endroit sec et à l'abri de l'humidité et les vibrations.
- Retirer la pile lorsque le mètre sera rangé pour une longue période de temps.

9. Spécifications techniques

niveau sonore	
plage de mesure	35 dB 130 dB
précision	± 2.0 dB
résolution	0.1 dB
réponse en fréquence	31.5 Hz 8 kHz
pondération de fréquence	dBA
luminosité	
plage de mesure	0 lux 200 klux, 0 Fc 20 kFc
précision	± 4% de l'affichage ± 0.5% f.s. lux
vitesse d'air	
plage de vitesse d'air	0.5 m/s 30.0 m/s
précision de vitesse d'air	
unités de mesure	m/s, km/h, ft/min, nœuds, m h OC OF
température	

la e de mesure	-40 °C 70 °C -40 °F °F
recision	±2.0 °C ± 3.6 °F
unités de mesure	o CIO F
humidité	
lage de mesure	10 95 % RH
recision	RH
limentation	1 x pile de 9 V, 6F22 (incl.
dimensions	252 x 66 x 33 mm
oids	575 (avec sondes et pile)